

TV用手元延長スピーカー 取扱説明書

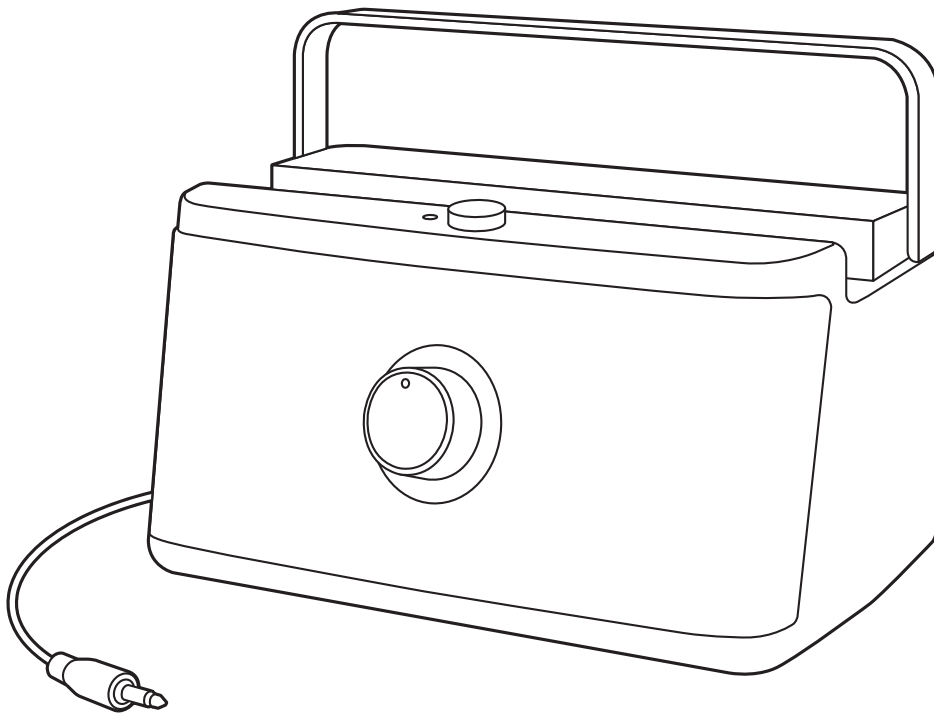

この度は、TV用手元延長スピーカー「**400-SP087/W**」(以下本製品)をお買い上げいただき誠にありがとうございます。

この取扱説明書では、本製品の使用方法や安全にお取り扱いいただくための注意事項を記載しています。ご使用前によくご覧ください。読み終わったあともこの取扱説明書は大切に保管してください。

デザイン及び仕様については改良のため予告なしに変更することがあります。
本書に記載の社名及び製品名は各社の商標又は登録商標です。

サンワサプライ株式会社

最初にご確認ください

お使いになる前に、セット内容がすべて揃っているか
ご確認ください。万一、足りないものがありましたら、
お買い求めの販売店にご連絡ください。

①スピーカー(本体)
…… 1台

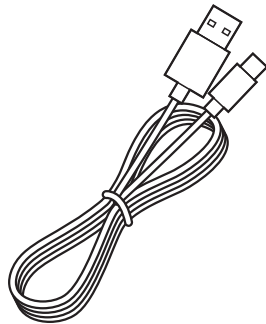
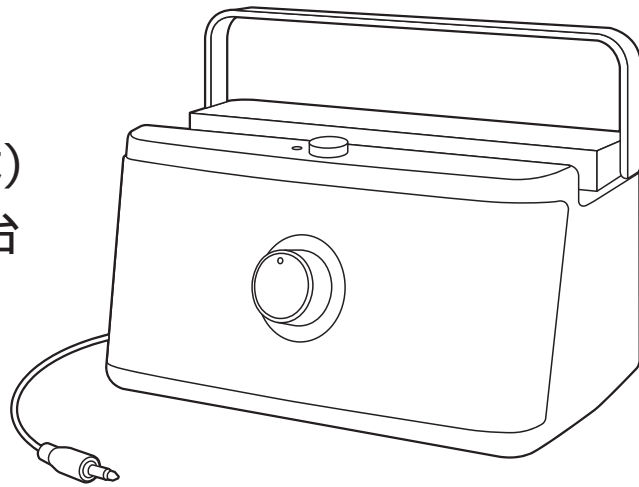

②microUSBケーブル
(1m) …………… 1本

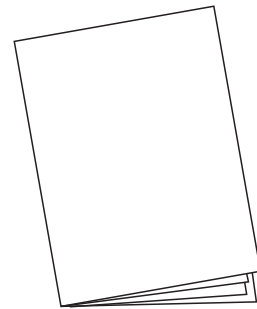

③取扱説明書・保証書
(本書) …………… 1部

※欠品や破損があった場合は、品番(400-SP087)
と上記の番号(①~③)と名称(microUSBケーブル
など)をお知らせください。

目次

安全にお使いいただくために

警告	4
スピーカーの防磁機能について	5

スピーカーについて

特長	6
各部の名称	7

スピーカーの使い方

電池の入れ方	9
microUSBケーブルで給電する	11
接続例	12
音声の同時出力設定について	13

その他

仕様	15
保証規定・保証書	16

安全にお使いいただくために

■ 絵表示の意味

 警告	人が死亡、または重傷を負うことが想定される危険の内容
---	----------------------------

警告

<内部を開けないでください>

- 内部を開けますと、故障や感電事故の原因になります。内部に触れることは絶対にしないでください。また、内部を改造した場合の性能の劣化については保証いたしません。

<内部に異物を落とさないでください>

- 内部に燃えやすいものや、硬貨などの金属片が入った場合、水などの液体がかかった場合は、接続しているケーブルを抜き、お買い上げいただいた販売店又は弊社にご相談ください。そのままご使用になりますと火災や故障および感電事故の原因になります。

<接続ケーブルを傷つけないでください>

- ケーブルを傷つけたままご使用いただくと火災・感電の原因となります。

<落雷について>

- 雷がなっているときに本製品に触れないでください。落雷により感電する恐れがあります。

<セットを移動するときには>

- 接続しているケーブルの断線やショートを防ぐため他の機器との接続ケーブルを外してから動かしてください。火災や感電、製品が破損する恐れがあります。

警告(続き)

<お手入れについて>

- スピーカーは、ときどき柔らかい布で乾ぶきしてください。シンナー、ベンジン、アルコール、化学薬品を使用すると表面が侵されたり、外装ムラになることがありますので絶対に使用しないでください。また、スプレー式の殺虫剤、芳香剤、消臭剤などもかからないよう注意してください。

<無理な力は加えない>

- スイッチやつまみには、無理な力を加えないでください。

●スピーカーの防磁機能について●

このスピーカーは、防磁タイプになっています。

通常のスピーカーは、テレビやモニターなどに近づけると、画面に色ムラなどが発生する場合がありますが、このスピーカーシステムはテレビやモニターなどへの近接設置が可能です。

ただし、設置のしかたによっては、画面に色ムラなどが生じることがあります。その場合はテレビやモニターからスピーカーを離し、テレビの電源を切って15分～30分ほど時間をおいてから、テレビの電源を入れなおしてください。テレビの自己消磁機能によって、正常な画面に戻ります。

その後も画面に影響が発生する場合には、スピーカーをさらにテレビから離して使用してください。

スピーカーについて

特長

- 夜間にテレビの音量を上げることなく、手元のみで音声出力をしテレビを楽しむことができます。※テレビの仕様によってはテレビからの通常音声出力をしたまま、延長先の手元スピーカーからも音声出力することができます。
- 家族が使う普段の音量ではニュースなどが聞き取れない、音量を上げると周りに迷惑をかける、などの状況で非常に便利です。
- 5mの超ロングケーブル仕様なので、キッチンでの調理中にテレビ音声を手元で聞きたいときなどにも便利です。
- 電池駆動だからどこにでも持ち運びでき、リビングからキッチン、就寝前のベッドサイドなど幅広く利用できます。
- USB給電での動作にも対応しており、別売りのUSB-AC変換アダプタを使用することで、電池残量を気にすることなく長時間連続で使用することもできます。
- 簡単にケーブルを巻き取れるケーブルホルダー付きで、余剰ケーブルをすっきりと収納できます。
- リモコンなどを置くことができる簡易スタンド機能付きです。
- アンプ内蔵だからコンパクトでも明瞭で迫力のあるサウンドを再生できます。
- 電源ボタンとボリュームコントロールを分けているため、電源をONにするだけでいつもの音量で聞くことができます。
- 大型のボリュームコントロールを採用しており、簡単に音量調整ができます。
- 3.5mmステレオミニプラグ接続なので、ほぼ全てのテレビで使用できます。

各部の名称

- | | |
|---------------|-----------------------------|
| 1 持運び用ハンドル | 4 電源ボタン |
| 2 ボリュームコントロール | 5 リモコンスタンド
(ハンドルを上にあげた時) |
| 3 電源LED | |

【正面】

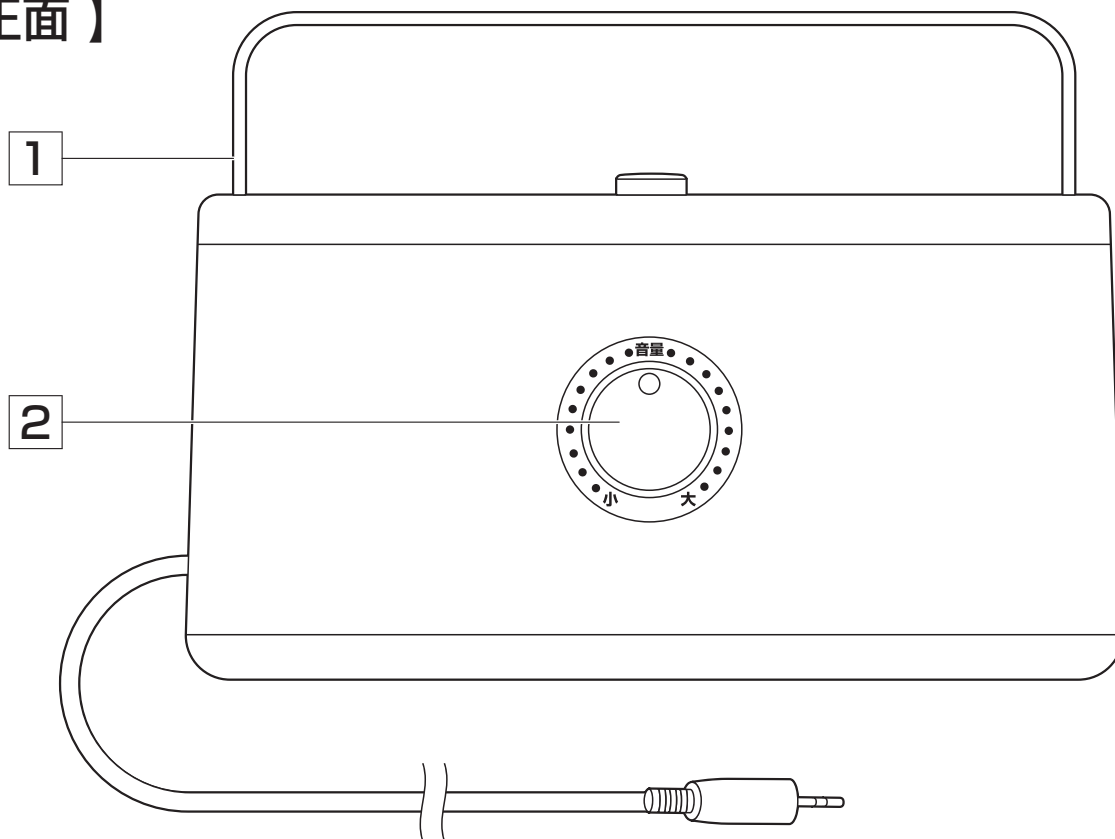

【上面】

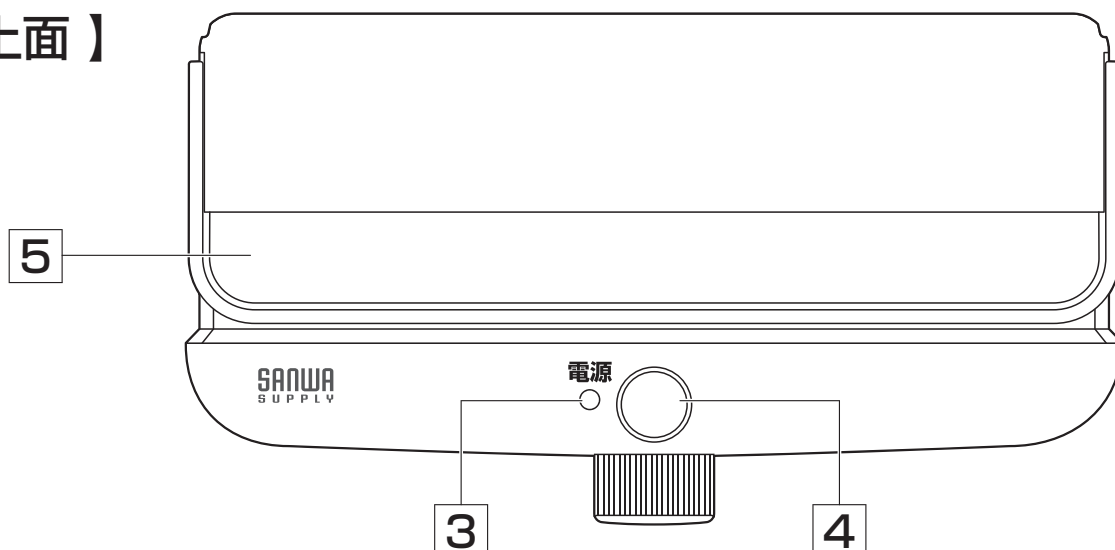

- | | | | |
|---|----------------------------|----|---------------|
| 6 | 電池ボックス | 8 | 給電用microUSB端子 |
| 7 | 3.5mmステレオミニプラグ
ケーブル(5m) | 9 | 電池カバー |
| | | 10 | ケーブルホルダー |

【背面】

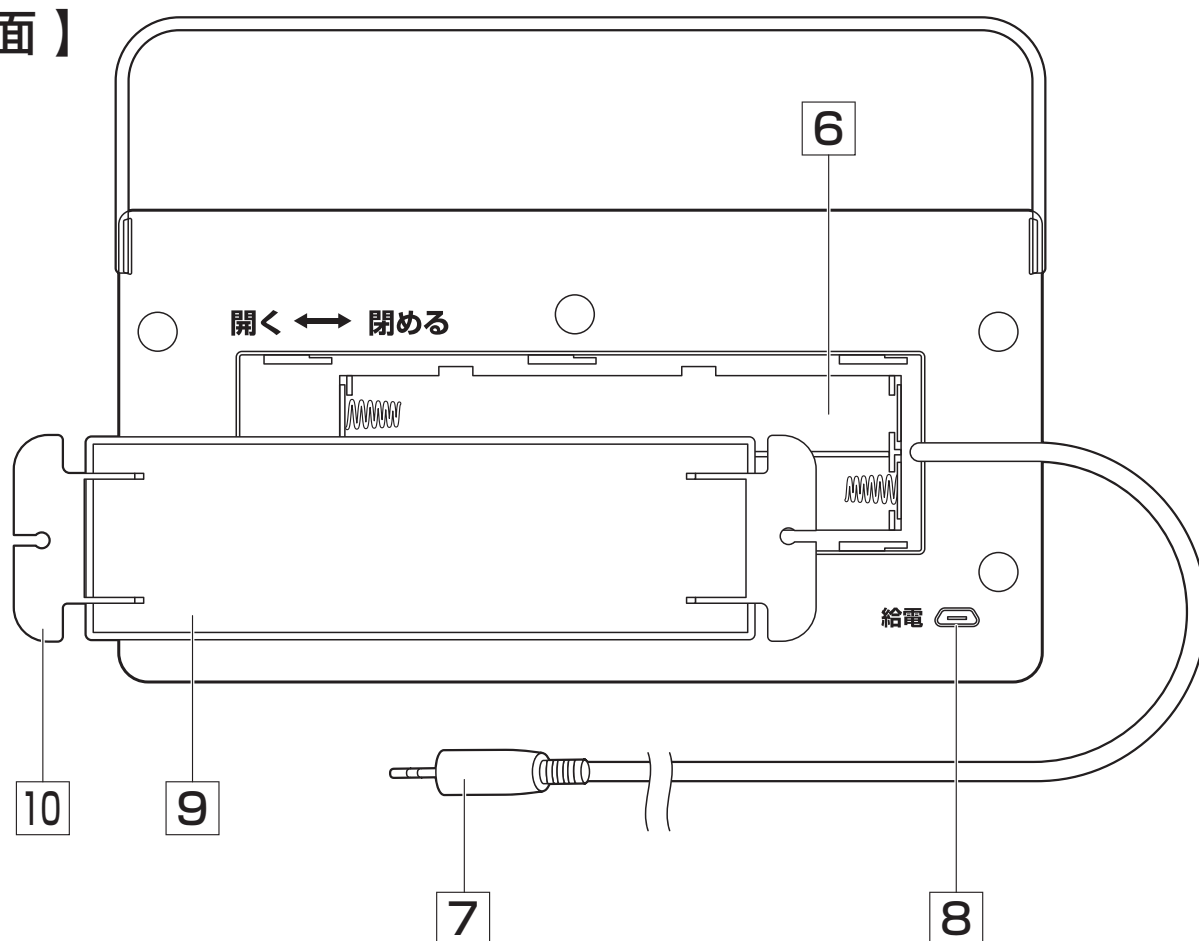

スピーカーの使い方

電池の入れ方

- 1.電池カバーを矢印の方向にカチッと鳴るまでスライドし、外します。

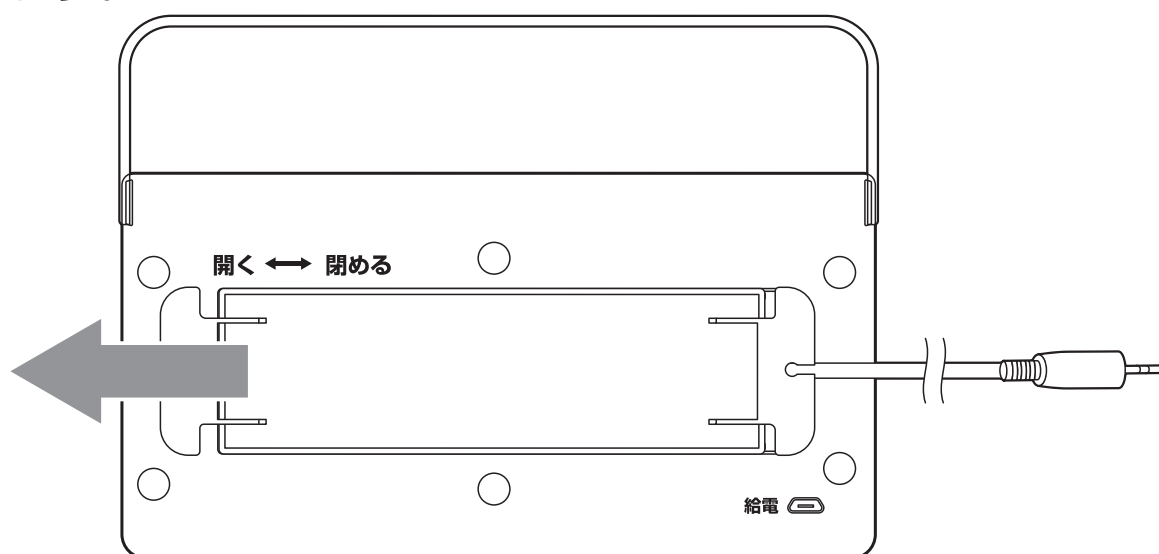

- 2.単三乾電池4本の+と-を確認して入れます。

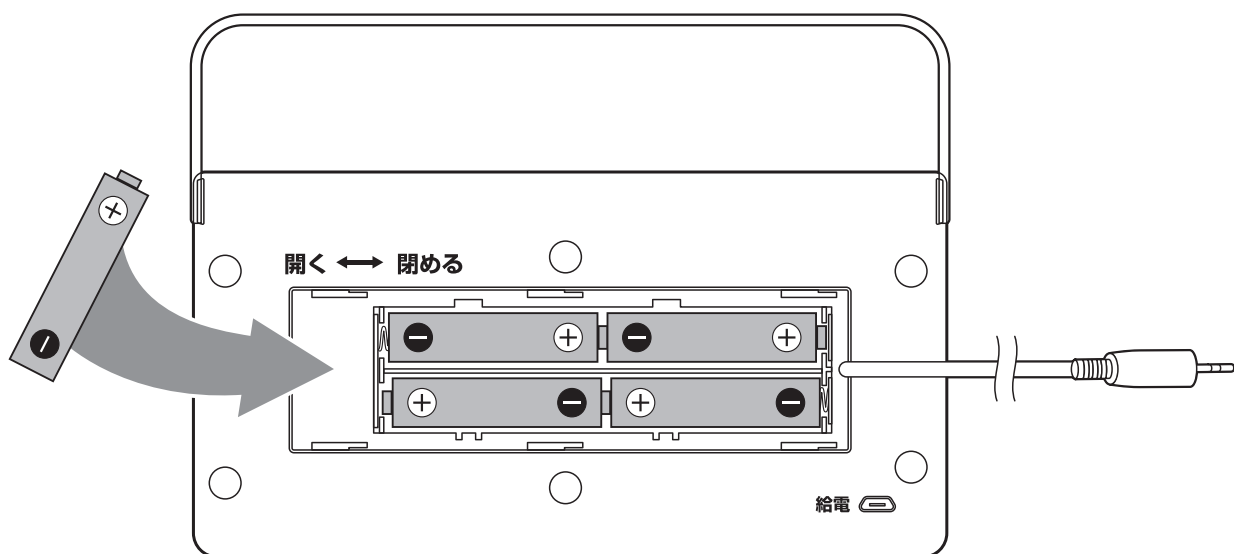

3.電池カバーを矢印の方向にカチッと鳴るまでスライドし、
しっかりと閉めます。

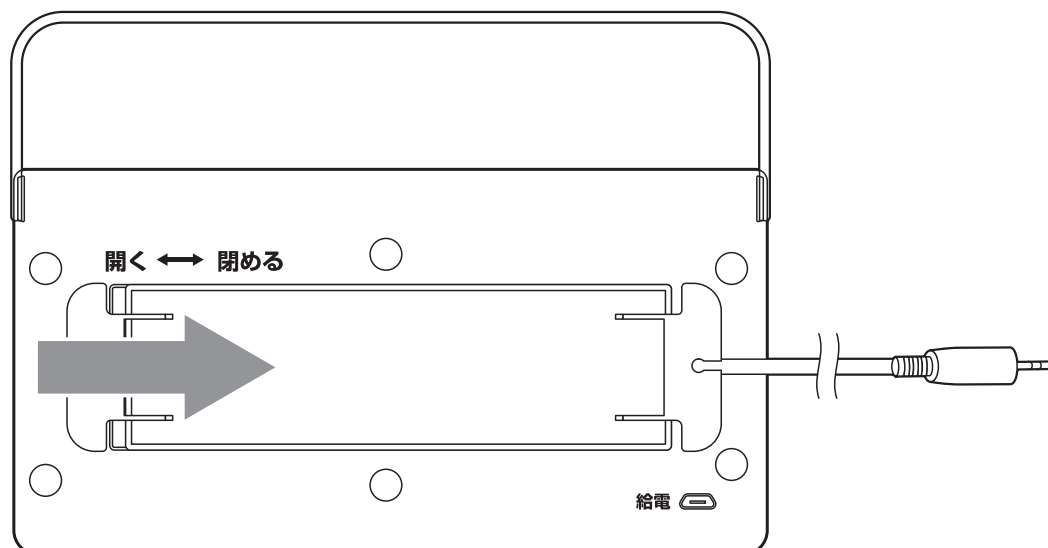

microUSBケーブルで給電する

本製品は、電池だけでなくmicroUSBケーブル(付属)とUSB Aポートを搭載したUSB-AC変換アダプタ(別売り)などを使用して給電することも可能です。

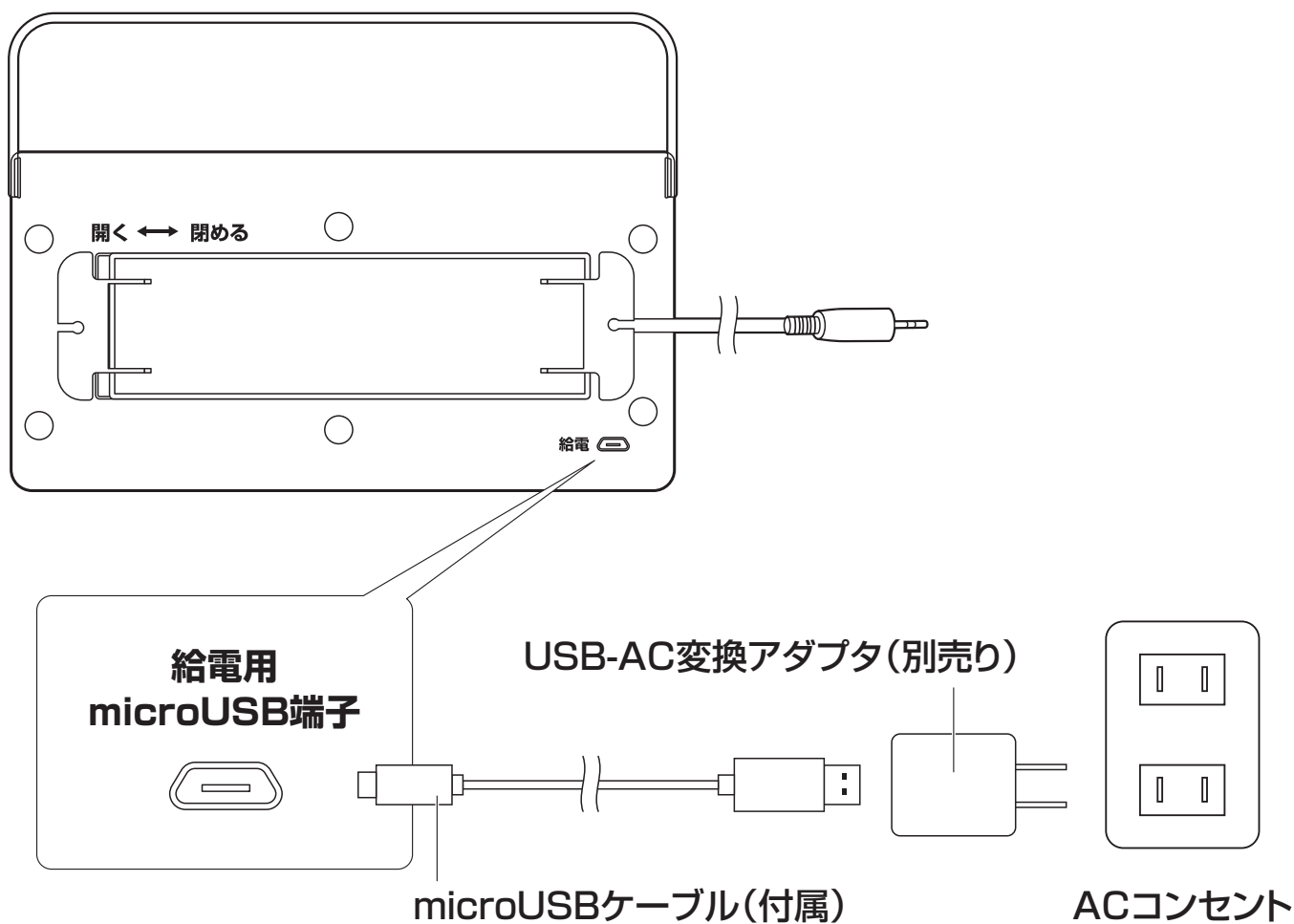

※電源を入れた状態でmicroUSBケーブルを接続すると、自動的にmicroUSB給電に切り替わります。

接続例

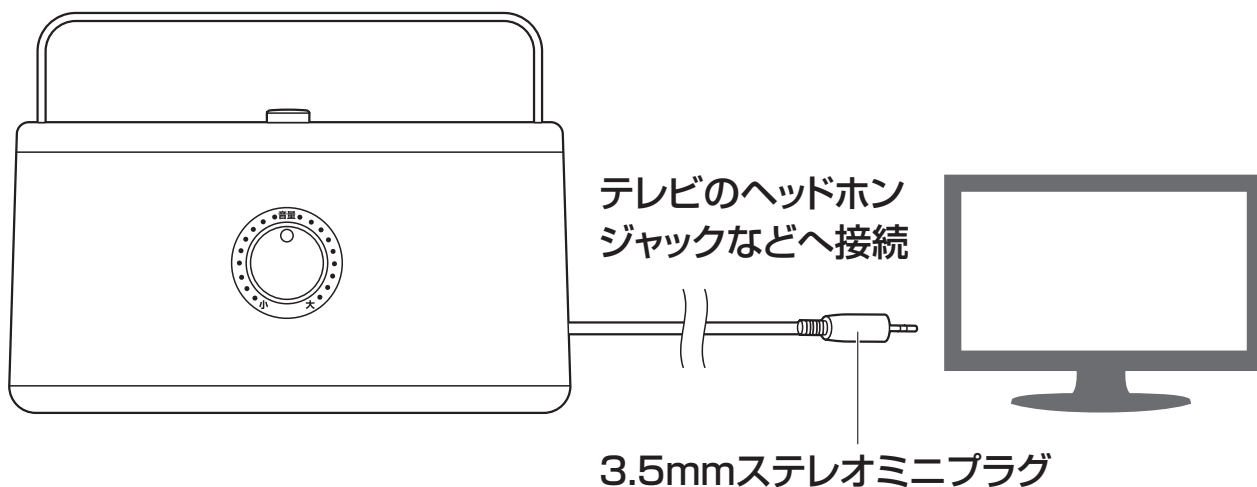

1. テレビ側のヘッドホンジャック(3.5mmステレオミニジャック)、または音声出力ポートに本製品の3.5mmステレオミニプラグケーブルを接続してください。

2. 電源ボタンをONにしてください。
電源がONになると電源LEDが緑色に点灯します。

3. スピーカー正面のボリュームコントロールでお好みの音量に調節してご使用ください。

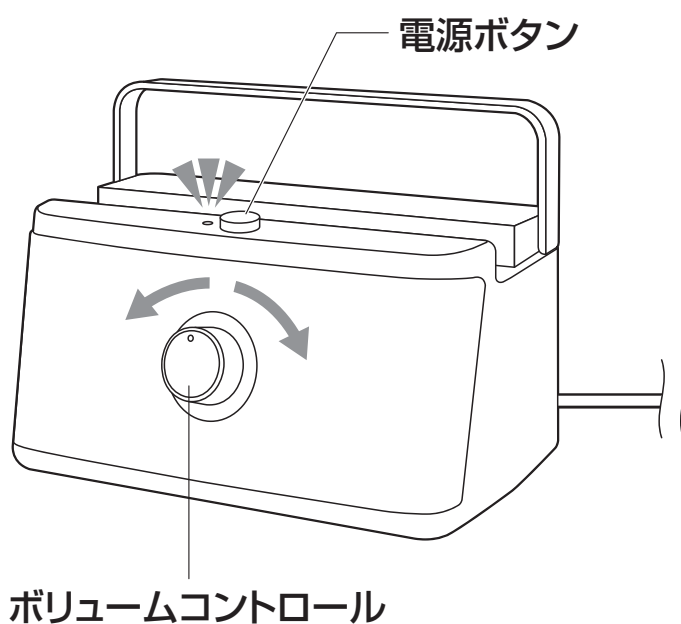

音声の同時出力設定について

テレビの機種・仕様・設定によっては、テレビ本体のスピーカーと本製品の同時出力が可能な場合があります。

同時出力することによって、テレビ本体のスピーカーから音声を出したまま、本製品からも出力して手元でテレビの音声を楽しむことができます。

詳しくはお使いのテレビの取扱説明書をご確認ください。

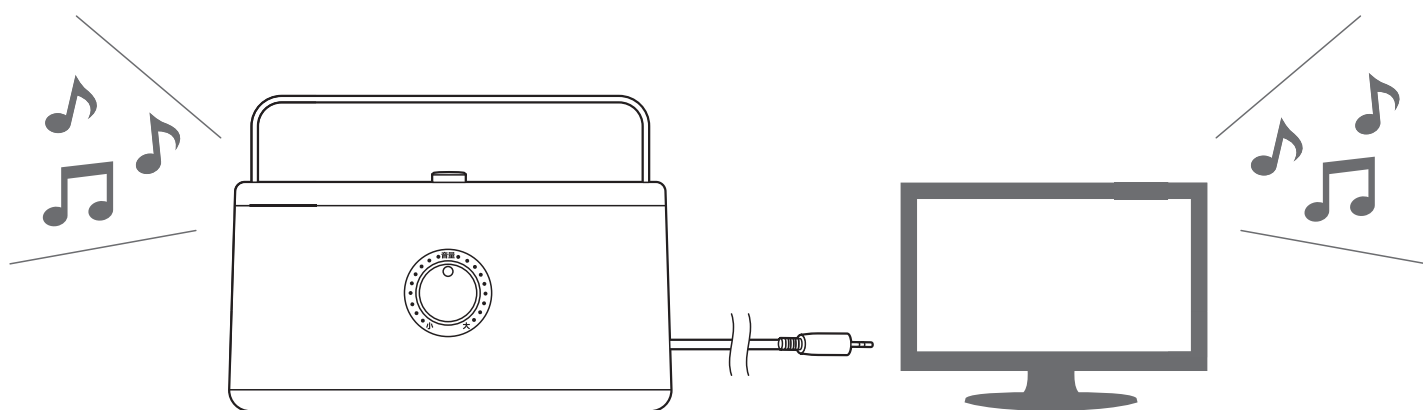

<設定方法の例>

① リモコンの「ホーム」または「クイック」などのボタンを押し、テレビの設定画面を開く。

② テレビのメニューから、「設定」>「音声設定」など音声設定メニューを選択。



<設定方法の例(続き)>

- ③「ヘッドホン使用時設定」などヘッドホンの設定メニューを選択。

ヘッドホン使用時設定を選択



- ④「スピーカー・ヘッドホン併用」など音声の同時出力設定を選択。

同時出力設定を選択

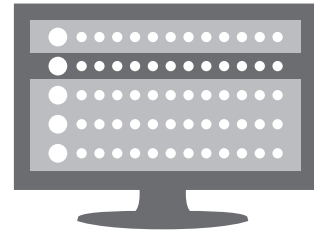

※「ヘッドホンのみ」を選択すると、本製品だけで音を聞くことができます。

<各メーカーの主な設定方法>

テレビのメーカー	主な設定方法
ソニー	「設定」・「音質・音声設定」に「ヘッドホン・音声外部出力設定」がある場合は、「ヘッドホン」に設定されていることを確認し、「ヘッドホン使用時設定」を「スピーカー・ヘッドホン併用」にする。
パナソニック	「スピーカーとイヤホン音声の同時出力」を「する」にする。
シャープ	「ヘッドホン」を「モード2」にする。
東芝	「ヘッドホン用出力モード」を「親切モード」にする。
日立	「ヘッドホンモード」を「2」にする。
三菱	「スピーカー音声同時出力」を「入」にする。

※テレビメーカー・機器により設定方法が異なります。詳しくはテレビの取扱説明書をご覧ください。

※テレビのヘッドホン端子接続時にテレビから音が出せない機種もあります。
(ヘッドホンなど外部スピーカーとテレビスピーカーの同時出力ができない機種)

仕様

実用最大出力	6W(3W+3W)
周波数特性	130Hz~15kHz
スピーカー形式	密閉型フルレンジスピーカーシステム(防磁設計)
スピーカーサイズ	2インチ(直径約50mm)
インピーダンス	3Ω
入力端子	3.5mmステレオミニプラグ
電源	単三形乾電池×4本(別売り)、 microUSBポート(5V 500mA)
電池持続時間	約70時間 (アルカリ乾電池使用、3mW+3mW出力時)
動作温度・湿度	-10℃~60℃(25%~75%、結露無きこと)
保存温度・湿度	-10℃~40℃(0%~90%、結露無きこと)
外形寸法	W180×D130×H93mm (ボリュームコントロール含む)
ケーブル長	3.5mmステレオミニプラグケーブル 約5m
付属品	取扱説明書、microUSBケーブル(1m)×1本 ※電池は付属していません。

保証規定

- 1.保証期間内に正常な使用状態でご使用の場合に限り品質を保証しております。取扱説明書、本体ラベル、表示等の注意書きに従った使用状態で保証期間内に故障した場合、弊社所定の方法で交換いたします。
- 2.次のような場合は保証期間内でも有償修理になります。
 - (1)保証書をご提示いただけない場合。
 - (2)所定の項目をご記入いただけない場合、あるいは字句を書き換えられた場合。
 - (3)故障の原因が取扱い上の不注意による場合。
 - (4)故障の原因がお客様による輸送・移動中の衝撃による場合。
 - (5)天変地異、ならびに公害や異常電圧その他の外部要因による故障及び損傷の場合。
 - (6)譲渡や中古販売・オークション・転売などでご購入された場合。
- 3.お客様ご自身による改造または修理があったと判断された場合は、保証期間内での修理もお受けいたしかねます。
- 4.本製品の故障、またはその使用によって生じた直接、間接の損害については弊社はその責を負わないものとします。
- 5.本製品を使用中に発生したデータやプログラムの消失、または破損についての補償はいたしかねます。
- 6.本製品は医療機器、原子力設備や機器、航空宇宙機器、輸送設備や機器などの人命に関わる設備や機器、及び高度な信頼性を必要とする設備や機器やシステムなどへの組み込みや使用は意図されておりません。これらの用途に本製品を使用され、人身事故、社会的障害などが生じても弊社はいかなる責任も負いかねます。
- 7.修理ご依頼品を郵送、またはご持参される場合の諸費用は、お客様のご負担となります。
- 8.保証書は再発行いたしませんので、大切に保管してください。
- 9.保証書は日本国内においてのみ有効です。

保証書		サンワサプライ株式会社	
型番: 400-SP087 400-SP087W	シリアルナンバー:		
お客様・お名前・ご住所・TEL			
販売店名・住所・TEL			
担当者名			
保証期間 6ヶ月		お買い上げ年月日 年 月 日	

本取扱説明書の内容は、予告なしに変更になる場合があります。

サンワサプライ株式会社

ver.1.1

サンワダイレクト / 〒700-0825 岡山県岡山市北区田町1-10-1 TEL.086-223-5680 FAX.086-235-2381

CA/AJ/MFDaSz