

2019年8月

製品仕様書
ディストリビューションアンプ
DA6

**[概要]**

DRAWMER DA6 は、1 ステレオ・バランス入力を 6 系統のステレオ・バランス出力に分配し、モノラル入力の場合は 2 モノラル・バランス入力を 1 2 モノラル・バランス出力に分配できる ADA（オーディオ・ディストリビューション・アンプ）です。

[主な特長]

- 入出力端子は XLR バランスタイプ。
- 入力部はステレオ L/R 独立のレベルコントロールと、専用ステレオ 6 ドット LED 入力レベルメーターを装備。
- 出力部には外部機器や DA6 を増設して分配出力を追加するための、AUX OUT 端子としてφ6.3TRS ホンジャック端子のバランス出力を装備。
- 出力は XLR バランス対応ステレオ/モノラル切換スイッチ装備で、出力部は全て独立して、出力カット OFF / -30dB ~ +15dB でレベルコントロールが可能。
- OUTPUT 信号をモニターするためのヘッドホン端子およびモニターチャンネル・セレクトスイッチや 8 ドットの LED 出力レベルメーターを装備。
- 3 番端子をグラウンドに落とすことでアンバランス入出力にも対応可能。
- EIA 規格 1U の 19 インチ・ラックマウントサイズ。
- トランス出力に対応（オプション）。

[定格]

バランス入力 (XLR-3-31、2 番ホット)

入力インピーダンス	: 15k Ω
規定入力レベル	: +4dBu
最大入力レベル	: +23.5dBu (バランス接続時)
	: +18dBu (アンバランス接続時)
	: +6dBu (オプション・トランス接続時、40Hz、歪率 0.5%)

バランス出力 (XLR-3-32、2 番ホット)

出力インピーダンス	: 33 Ω
規定出力レベル	: +4dBu
最大出力レベル	: +22.5dBu (バランス接続時)
	: +17.5dBu (アンバランス接続時)

ヘッドホン出力	: 1W (8 Ω)
電源	: 100V/115V、50-60Hz
消費電力	: 17W/100V (30W/115V)
外形寸法	: 482(W) \times 44(H) \times 200(D) mm (足を除く)
質量	: 3.0kg / 3.6kg (トランス出力仕様モデル)

[性能]

周波数特性	: 18Hz~32kHz、-1dB (標準・電子バランス出力)
	: 20Hz~45kHz、-0.10dB (オプション・トランス出力、10k Ω 負荷)
	: 20Hz~33kHz、-0.67dB (オプション・トランス出力、600 Ω 負荷)
ノイズレベル	: -95dB 以上 (22Hz~22kHz)
クロストーク	: -90dB 以上 (10kHz)
歪率	: 0.008%以下 (1kHz、0dB、標準・電子バランス出力)
	: 0.008%以下 (1kHz、0dB、オプション・トランス出力)

[寸法図]

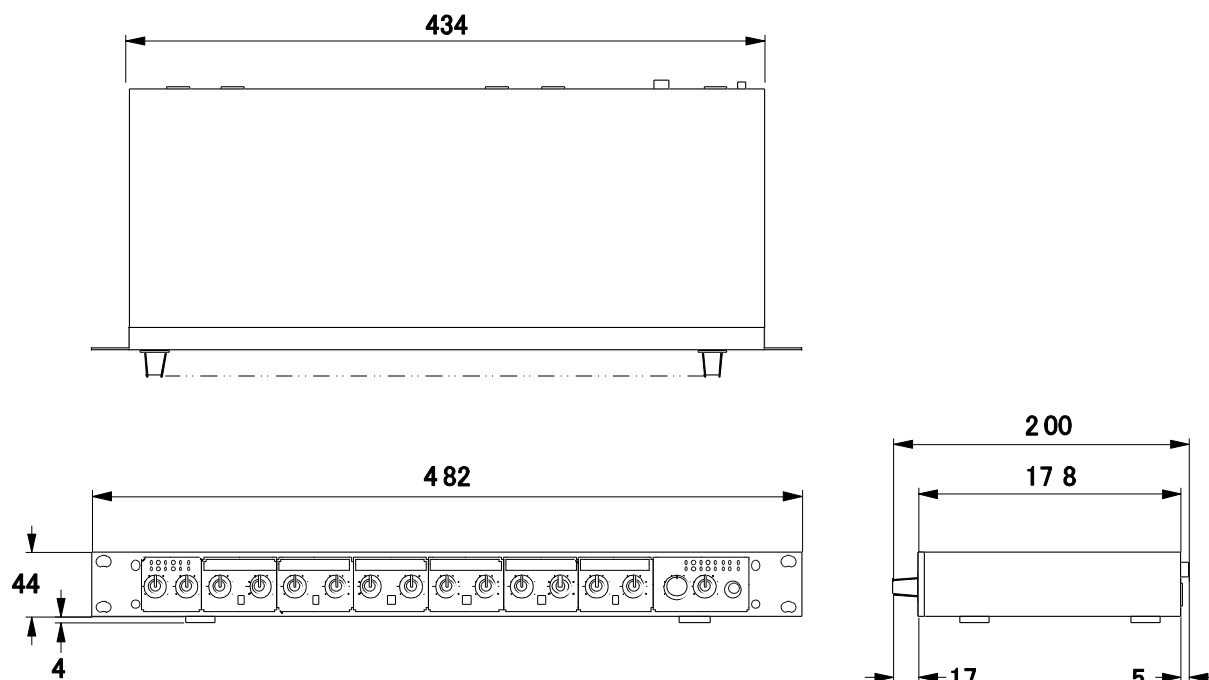

※第三者の著作物は、個人として楽しむなどのほかは、著作権法上権利者に無断で使用できません。装置の適正使用をお願い致します。弊社では、お客様による権利侵害行為につき一切の責任を負担致しません。

※TASCAM および タスカム は、ティアック株式会社の登録商標です。

※その他、記載されている会社名、製品名、ロゴマークは各社の商標または登録商標です。

※仕様および外観は改善のため予告なく変更することがあります。

※本資料に記載の内容は 2019 年 8 月現在のものです。